

**GW-535-DT, GW-640-DT, DW-500-DT, DW-1000-DT**

# **GLASSWASHER-DISHWASHER** *BARDAK-BULAŞIK YIKAMA MAKİNESİ*

**INSTALLATION OPERATION AND MAINTENANCE MANUAL**  
*KURULUM, KULLANIM VE BAKIM KILAVUZU*

This device has been produced in our environmentally friendly modern facilities without harming the nature.  
*Bu makine çevreye duyarlı modern tesislerimizde doğaya zarar vermeden üretilmiştir.*



**Değerli Kullanıcımız,**

(ENGLISH MANUAL BEGINS AT PAGE 14)

**Mutfağınızda bizi tercih ettiğiniz için teşekkür ederiz.**

**Seçmiş olduğunuz bardak-bulaşık yıkama makinesi endüstriyel mutfağınızda uzun yıllar boyunca en yoğun tempolarda dahi çalışabilecek kalitede tasarlanmıştır.**

**Makinenizin yıkama performansını en üst düzeye çıkarmak ve makinenizi daha rahat kullanmak için kılavuzumuzu mutlaka okuyunuz.**

**Kurulum, bakım ve onarım gerektiren durumlarda makinenizin kullanım ömrünü uzatmak ve garanti dahilinde kalmasını sağlamak için yetkili servis haricinde makineye kesinlikle müdahalede bulunmayınız.**

**Gelecekte ihtiyaç duyulabileceği için bu kılavuzu saklamanızı öneririz.**

**Her türlü sorunuz için veya kılavuzda yer alan bilgilerle ilgili emin olmadığınız durumlarda yetkili servisinizle, bayinizle veya bizimle irtibata geçebilirsiniz.**



# GW-535-DT/GW-640-DT BAĞLANTILAR

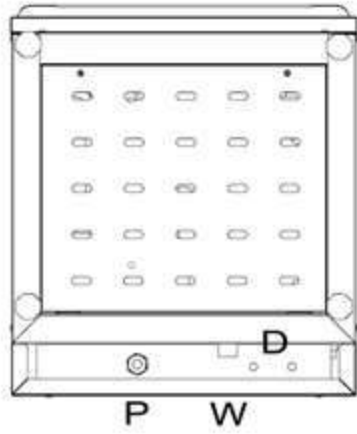
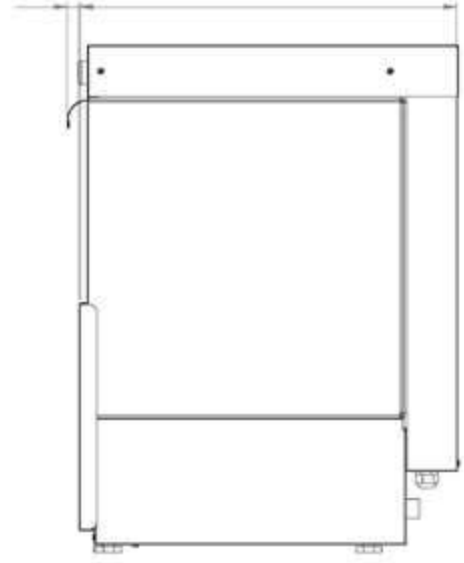
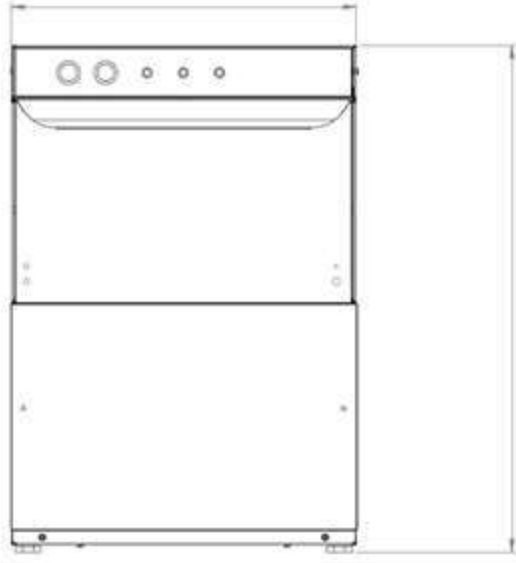

## TANIMLAR

**D - Deterjan Girişi**

**W - Su Girişi**

**P - Güç Girişi**

# DW-500-DT BAĞLANTILAR

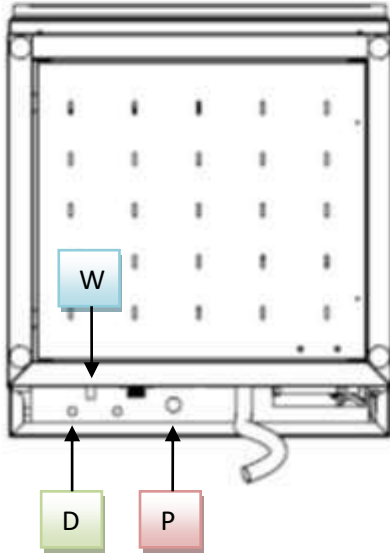
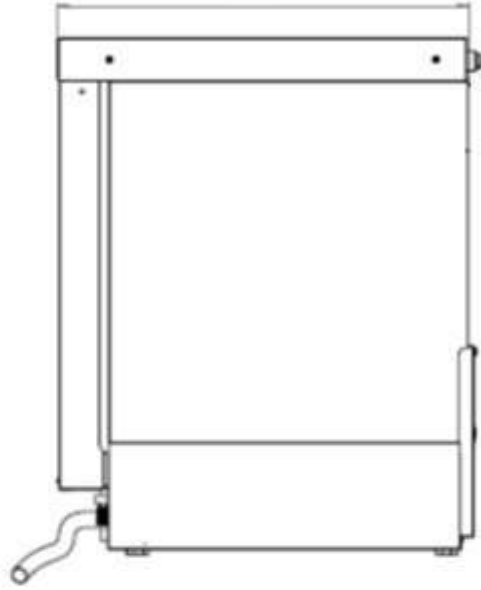
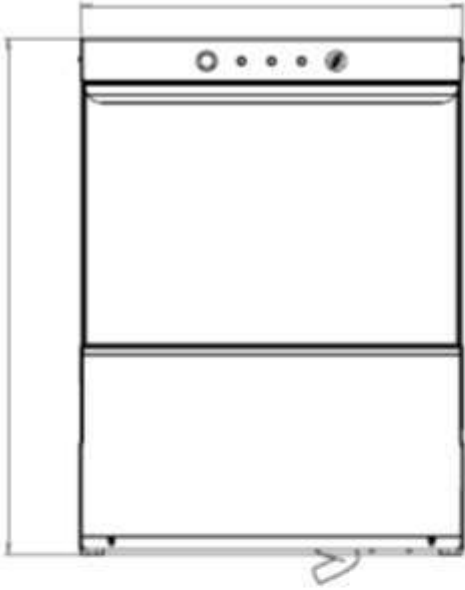

## TANIMLAR

D - Deterjan Girişı

W - Su Girişı

P - Güç Girişı

# DW-1000-DT BAĞLANTILAR

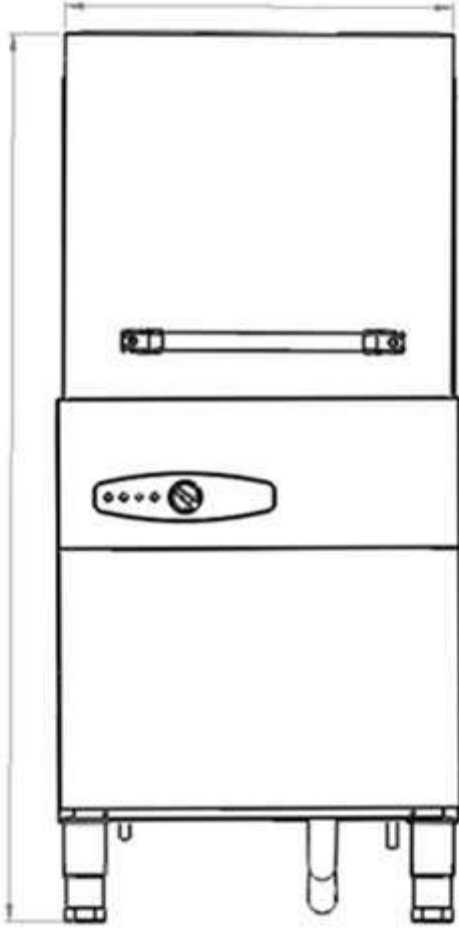

D

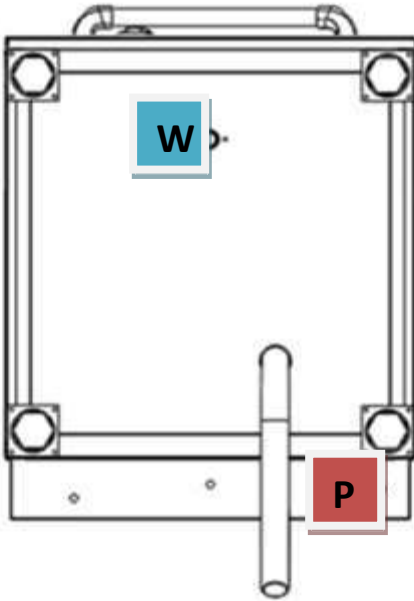
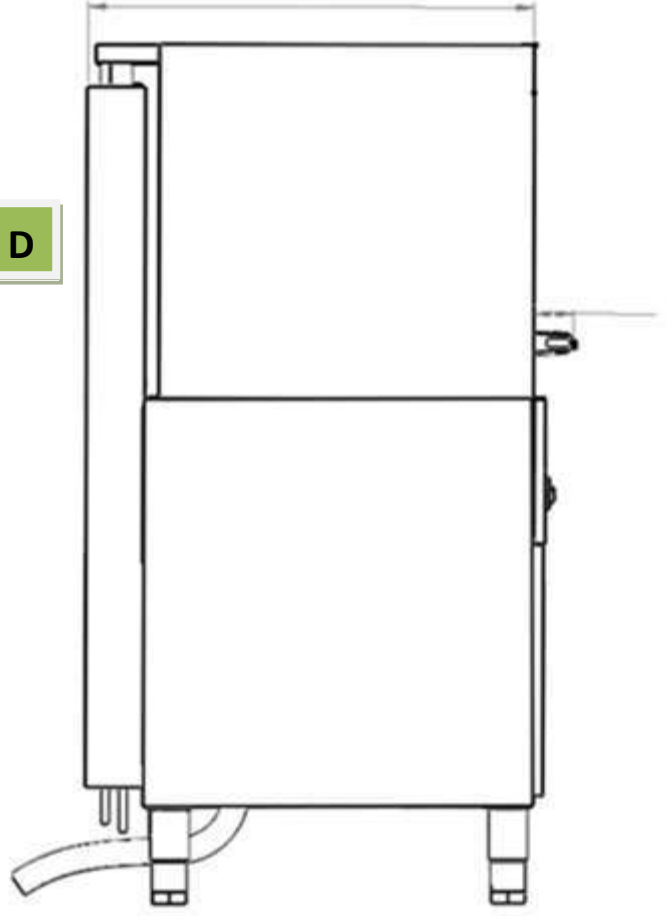

W

P

## TANIMLAR

D - Deterjan Girişi

W - Su Girişi

P - Güç Girişi

# DT SERİSİ DİJİTAL

## BARDAK-BULAŞIK YIKAMA MAKİNESİ

### KURULUM VE KULLANMA TALİMATLARI

#### İÇİNDEKİLER

	Sayfa
- Cihaz tanımlama .....	5
<b>I. ANA ÖZELLİKLER .....</b>	<b>6</b>
1. Cihazı ile ilgili açıklamalar .....	6
2. Ana bileşenler (patlatılmış diyagram) .....	6
- Tablo 1: Teknik bilgiler .....	8
3. Önlemler .....	9
4. Çevrenin korunması .....	10
<b>II. MONTAJ TALİMATLARI .....</b>	<b>11</b>
1. Kurulum yeri .....	11
2. Cihazı yerleştirme .....	11
3. Elektrik bağlantısı .....	11
4. Su ana bağlantıları .....	11
5. Güvenlik aygıtları .....	12
6. Çalışma testi .....	12
7. Servis .....	12
8. Sorun giderme .....	12
9. Ana bileşenlerin düzeni .....	12
<b>III. KULLANMA TALİMATLARI .....</b>	<b>13</b>
1. Panelin açıklaması .....	13
- Cihazı kullanma .....	13
2. Görevlendirme .....	13
3. Çalışma periyodu .....	13
4. Arıza durumunda cihazın kapatılması .....	14
5. Bakım ve onarım .....	14
6. Su Bağlantısı .....	15
<b>IV. KONTROL PANELİNİN ŞEKLİ .....</b>	<b>16</b>

#### Cihazın kullanımında izlenecek yol



# I. ANA ÖZELLİKLER

## 1. CİHAZLA İLGİLİ AÇIKLAMALAR

Bu el kitabı cihaz modellerindeki uygulamaları açıklar. Elinizde bulunan ürün modeli hakkında daha ayrıntılı bilgi için, "Teknik bilgi içeren" Tablo 1 ' e bakınız.

Cihaz aşağıdaki özelliklere sahiptir:

- Kapak kapandığında çalışan otomatik yıkama sistemi
- Kabin içerisinde altta ve üstte olmak üzere çift yönlü aktif yıkama kolu sistemi
- Otomatik parlaticı ve deterjan pompası (opsiyonel, detaylı bilgi için yetkili servisimize danışınız)
- Yoğun kullanımlarda dahi tüketici dostu olan enerji tüketim değerleri

## 2. ANA BİLEŞENLER

Taralı çizgi ile işaretlenmiş bileşenler aşağıdaki modellere ilişkin belirtilmiştir.

**"BARDAK-BULAŞIK YIKAMA MAKİNESİ GW-535-DT, GW-640-DT, DW-500-DT"**

### ANAHTAR KELİMELER:

- 1.....rezistanslar
- 2.....kontrol paneli
- 3.....ön kapak
- 4.....yıkama motoru
- 5.....yıkama kolları

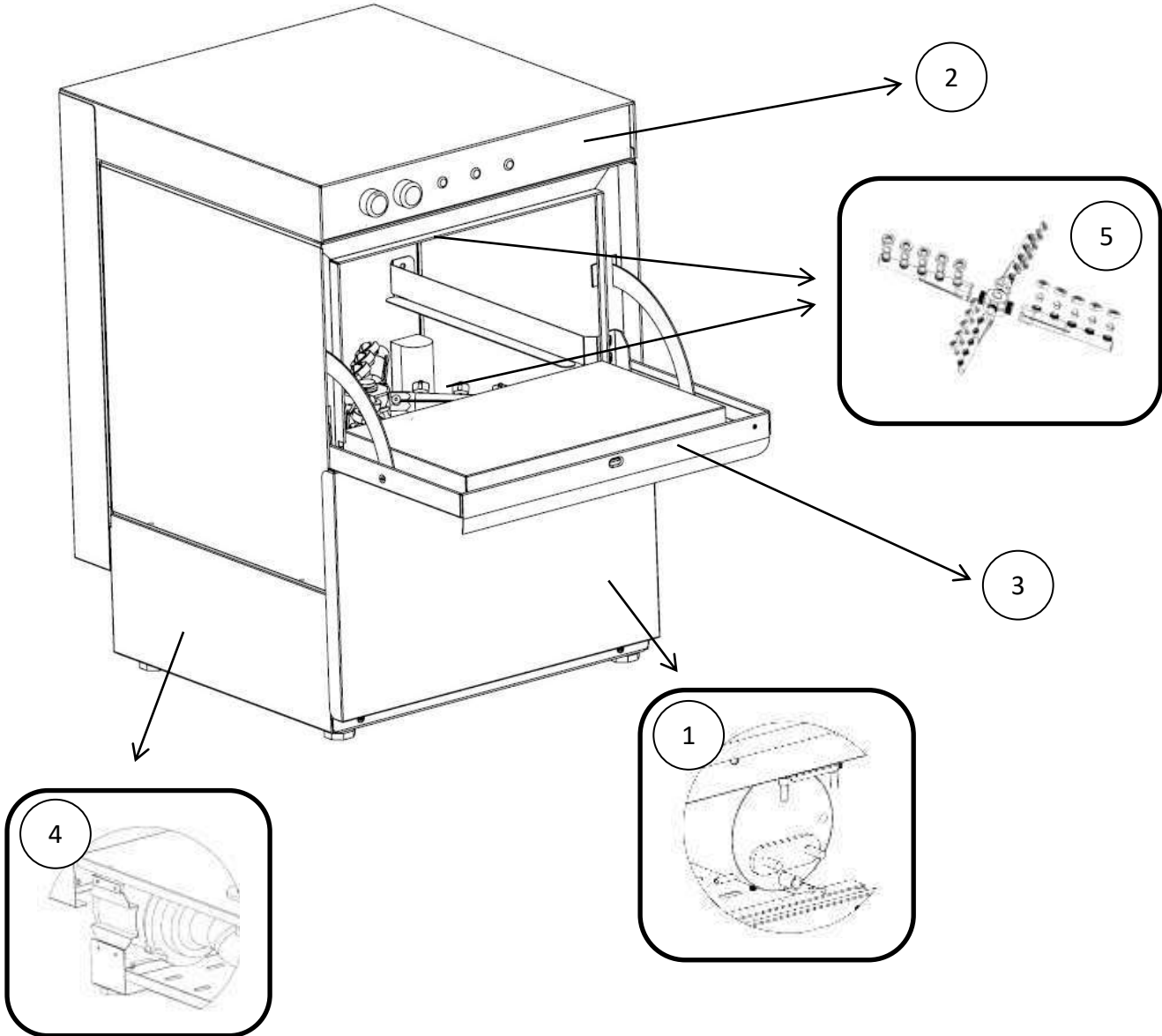

Taralı çizgi ile işaretlenmiş bileşenler aşağıdaki modellere ilişkin belirtilmiştir.

**“BULAŞIK YIKAMA MAKİNESİ DW-1000-DT”**

**ANAHTAR KELİMELER:**

- 1.....Yıkama motoru
- 2.....Kontrol paneli
- 3.....Kep
- 4.....Rezistanslar
- 5.....Yıkama kolları

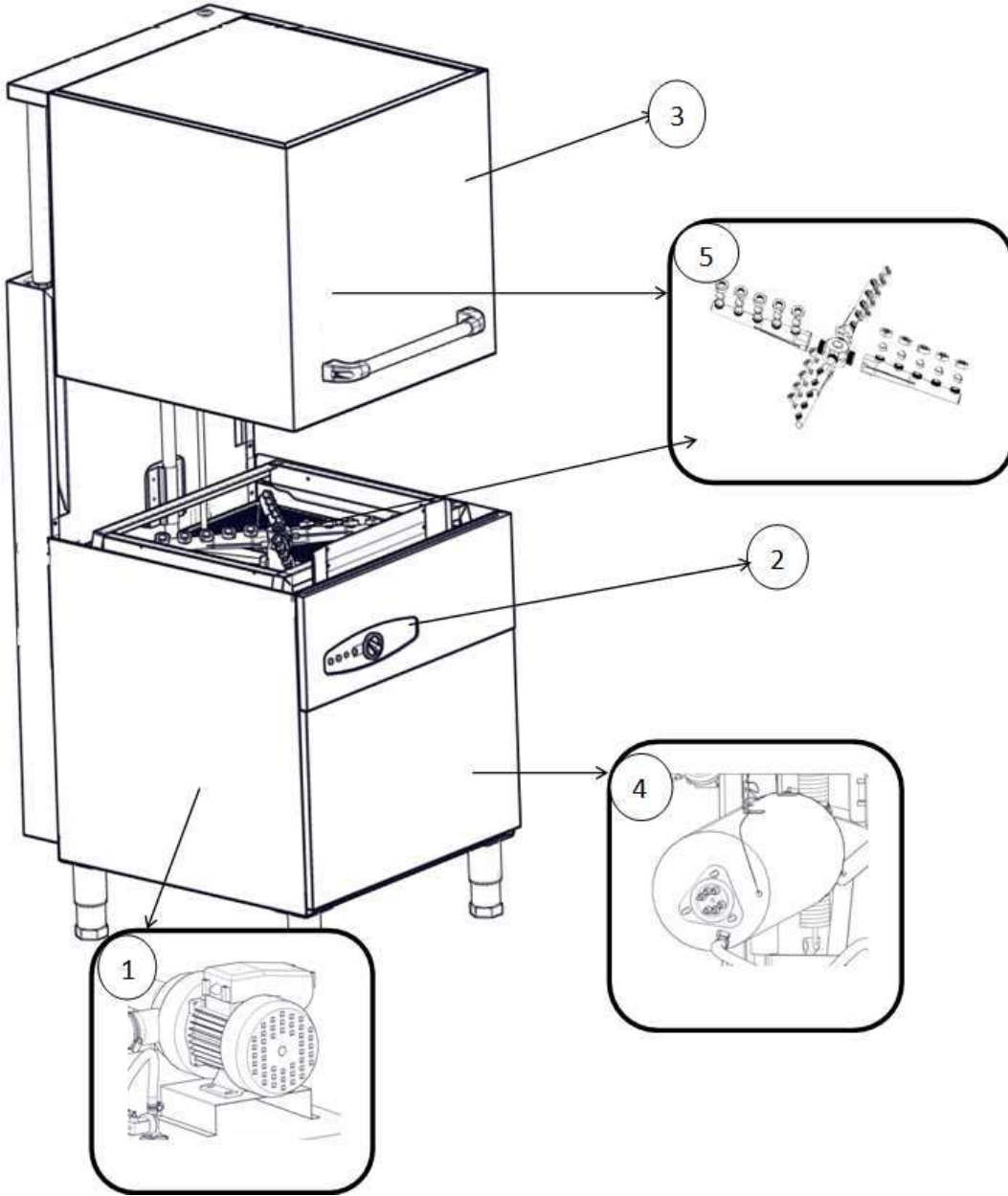



# TABLO 1: TEKNİK BİLGİLER

BAŞLIKLAR	TİP ÖZELLİKLERİ			
SEPET ÖLÇÜSÜ (MM)	350 x 350 x 100	400 x 400 x 100	500 x 500 x 100	500 x 500 x 100
MODEL	GW-535-DT	GW-640-DT	DW-500-DT	DW-1000-DT
GİRİŞ GERİLİMİ (VOLT)	220 / 230 1N~	220 / 230 1N~	220 / 230 1N~	220 V VEYA 380 V (MAKİNEİNİZİN ÜZERİNDEKİ TEKNİK BİLGİ ETİKETİNE BAKINIZ)
FREKANS (HZ)	50 / 60	50 / 60	50 / 60	50 / 60
ELEKTRİK ENERJİSİ TÜKETİMİ (KW) (MAKS.)	3,3	3,8	6,75	9,75
GÜÇ KAYNAĞI KABLO KESİTİ (MM)	3 x 2,5	3 x 2,5	3 x 2,5	5 x 2,5
YIKAMA POMPASI GÜCÜ (KW)	0,26	0,26	0,65	0,65
TOPLAM ISITICI GÜCÜ (KW)	3	3,5	6	9
NET AĞIRLIK (KG)	39	50	60	95

### 3. ÖNLEMLER

Aşağıdaki şekiller çeşitli tipteki tehlikeleri işaretlemek ve tanımlamak için kullanılır:

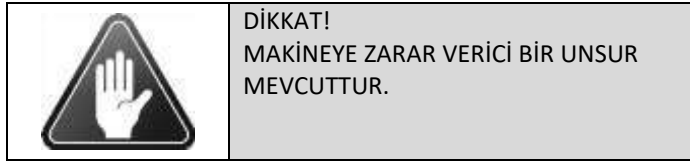
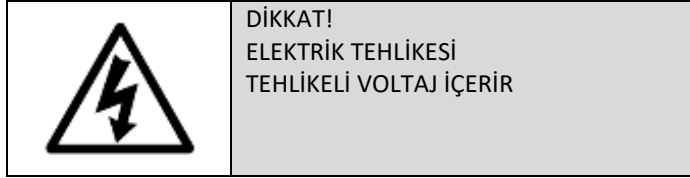
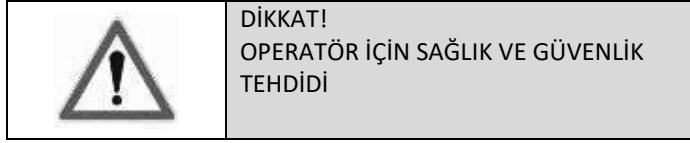

• Cihazın kurulumu ve devreye alınmasından önce emniyet, kullanım ve cihazın bakımı hakkında önemli bilgiler içeren talimatları dikkatli bir şekilde el kitabından okuyunuz.

• Cihazın tekrar satılması ya da yer değiştirmesi durumunda kullanıcıları veya gelecekteki sahipleri tarafından kullanılmak üzere bu kullanıcı kitabını güvenli bir yerde saklayınız.

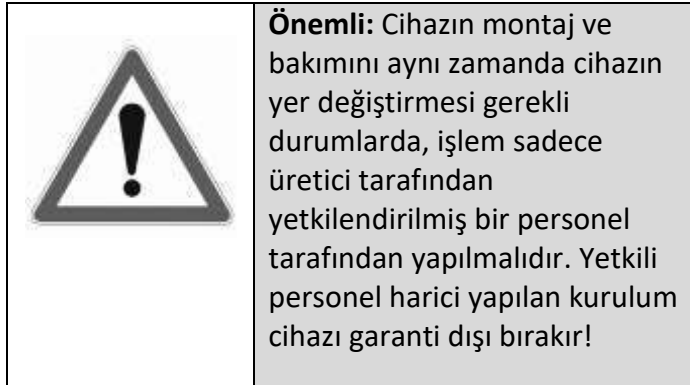

• Bu cihaz kesinlikle bulaşık yıkama (tabak, çatal, kaşık) amacıyla tasarlanmıştır. Başka tür malzeme ya da nesne yıkamaya uygun değildir.

**Cihaz sadece eğitimli personel tarafından kullanılmalıdır.**

• Bu cihaz çocuklar ve fiziksel bakımdan engelli olan kişiler için tasarlanmamıştır. Cihazı kullanan kişilerin gerekli tecrübe ve bilgiye sahip olmaları gereklidir. Aksi durumda bu tip kullanımdan doğan kusurlar ve zararlar kişilerin kendi sorumluluğundadır.

• Cihaz arızalı ya da çalışmaz durumda ise kullanmaya çalışmayınız.

• **Onarımlar sadece orijinal yedek parçalar kullanılarak yetkili servis personeli tarafından yapılmalıdır. Bu yükümlülüğe uyulmaması, cihazın güvenliğini tehlikeye atar ve garantisini geçersiz kılar.**

• Cihazı basınçlı su ile yıkamayınız.



• Çelik yüzeyleri temizlemek için klor içeren ürünler (çamaşır suyu, hidroklorik asit vb.) hatta seyreltilmiş versiyonlarını bile kesinlikle kullanmayınız.

• Cihazın taban yüzeyini temizlemek için (tuzruhu vb.) aşındırıcı maddeler kullanmayınız.

• Daha fazla bilgi için “bakım ve onarım” bölümüne bakınız.

#### 3.1 KİŞİSEL KORUNMA EKİPMANLARI

Aşağıda makinenin kullanım ömrü içerisindeki işlemlere ait kişisel korunma ekipmanları (KKE) ve kullanılacağı işlemler verilmiştir.

\*\*\*Günlük normal kullanımlarda elleri koruyacak sıcak deterjanlı suya karşı dayanıklı bir eldiven mutlaka kullanıcı tarafından giyilmelidir.

Kullanıcılar tarafından belirtilen işlemlerde kullanılmayan ekipmanlar sonucunda kimyasal risk ve hayati tehlike söz konusu olabilir.

Aşama	Güvenli giysi	Ayakkabı	Eldiven	Gözlük	Kulaklık	Maske	Güvenlik kaskı
Nakliye		X					
Taşıma		X					
Paketten çıkarma		X					
Montaj		X					
Günlük Kullanım	X	X	X(*)				
Yerleştirme		X					
Rutin Temizlik		X	X				
Özel Temizlik		X	X				
Bakım		X					
Demontaj		X					

SİMGE:		GEREKLİ
		İHTİYAÇ DURUMUNDA GEREKLİ
		GEREKLİ DEĞİL

## KALICI RİSKLER

Makine tasarım açısından veya yeterli koruma cihazlarının kurulması ile ortadan kaldırılamayan bazı risklere sahiptir. Müşterinin tam bilgilendirilmesi için kalıcı riskler aşağıda belirtilmiştir. Bu riskler dahilinde yapılması bu nedenle kesinlikle yasaktır.

KALICI RİSKLER	TEHLİKELİ DURUMLARIN AÇIKLAMASI
Kayma veya düşme	Teknisyen zeminde bulunan su veya kir nedeniyle kayabilir.
Yanıklar	Teknisyenin bilerek veya bilinçsizce makine içindeki bileşenlere dokunması, eldiven olmadan veya soğumadan çıkartma.
Elektrik boşalımı tehlikesi (Elektrik çarpması)	Bakım işlemlerinin yürütüldüğü sırada elektriği kesilmemiş elektrik panosuna temas edilmesi. Teknisyene müdahale (Elektrik bağlantısı kesilmeden makinenin ıslak zemine yatırılması).
Makineden alışılmadık sesler duyulması	Makinede bakım sırasında ya da bulaşık yıkama esnasında uygun olmayan aksesuar kullanımı sonucunda zarara yol açılması.
Kimyasal tehlike	Yeterli güvenlik önlemleri almadan kimyasal maddeler ile temas (örneğin deterjan, parlaticı, aşındırıcı v.b.). Bu nedenle sürekli kullanılan ürünlerin güvenlik uyarı ve etiketlerine bakın.

## 3.3 TEKNİK BİLGİ PLAKASI (İSİM ETİKETİ)

M.MOD DW500	SER.NO:0312000000	MKS MADE IN TURKEY	
EL: 220V	1N	50/60 Hz	6,75 kW
Pump	Tank Heater	Boiler Heater	Weight
kW	kW	kW	Kg
0,55	2	4	60 ±2
Dynamic water pressure : Pmin. 200 Kpa (2 bar) Pmax. 400Kpa (4 bar)			
T.max. 45 °C			
IPX3  			

## Plaka üzerinde verilen kısaltmaların anlamı:

**M.Mod:**..... Ürün modeli  
**Ser. No:**..... Seri numarası  
**MKS:**..... Üretici  
**Made in Turkey:**..... Üretim yeri  
**EL:**..... Güç kaynağı, gerilimi, faz tipi  
**Hz:**..... Güç kaynağı frekansı  
**kW:**..... Max. güç girişi  
**EL:**..... Elektrikli  
**CE:**..... CE işareti  
**IP:**..... Koruma derecesi

Cihazınıza ilişkin sizden bir bilgi talep edildiğinde seri plakası değerleri öncelikli yardımcınız olacaktır.

## ÇEVRENİN KORUNMASI

### 4.1 PAKETLEME

• Kullanılan tüm ambalaj malzemeleri çevre dostudur. Bunlar hiçbir risk teşkil etmeden saklanabilir veya bir yakma tesisinde yakılabilir. Geri dönüşüme uygun plastik malzemeler aşağıdaki semboller ile belirtilmiştir:

**Polietilen:** Dış ambalaj filmi, talimat kitapçığı çantası

**Polipropilen:** Üst ambalaj panelleri ve askıları

**Genişletilmiş polistiren:** Çevresel elemanları koruyucu

### 4.2. KULLANIMI

• Makinalarımızın sahip olduğu tasarımı ve mükemmelliği sayesinde, yüksek seviyede performans ve verimini laboratuvar testleriyle garantilemiştir. Bunun yanında enerji tüketimi minimize edilerek kapağın açılması halinde bile optimum performansa ulaşma konusunda yüksek verimliliğe sahiptir. Kullanımdan hemen önce cihazın tüm su sisteminin istenilen sıcaklıkta olmasına dikkat edilmelidir.

### 4.3 TEMİZLİK

Atmosfere zararlı gaz emisyonunu en aza indirmek için, en azından %90 biyolojik ürünler ile cihazı temizleyiniz (gerektiğinde dahili ve dışarıdan)

### 4.4 İMHA ETME

• Aletler servis ömrünün sonuna doğru imha edilmelidir.  
• Cihazlarımız %90 geri dönüşümlü malzemeden yapılmaktadır (paslanmaz çelik, demir, alüminyum, galvaniz sac, vb). Bu malzemeler klasik bir geri dönüşüm tesisinde istenildiğinde uygun olarak geri dönüştürülebilir.  
• Güç kablosunu keserek cihazı kullanılmaz hale getiriniz. Ayrıca çocukların cihazın içerisinde sıkışma ihtimalini ortadan kaldırmak için cihazın kapatılmış kapaklarını açılmaya karşı bantlayınız.

Bu  sembolü ürünün evsel atık olarak muamele görmemesi gerektiğini gösterir, ancak çevre ve insan sağlığı için muhtemel olumsuz sonuçları önlemek amacıyla doğru bir şekilde imha edilmelidir. Bu ürünün geri dönüşümü ile ilgili olarak, satış acentesi ya da ürünün satıcısı, satış sonrası servisiniz veya uygun atık bertaraf servisi ile irtibata geçmeniz önerilir.

## II. MONTAJ TALİMATLARI

### 1. MONTAJ YERİ

- Cihaz yalnızca yeterince havalandırılmış kurulum alanlarına monte edilmelidir. Cihazın bulunduğu yerin üstünde gerekli olması durumunda bir davlumbaz ve tahliye fanları bulunmalıdır.

### 2. CİHAZI YERLEŞTİRME

- Cihaz ambalajından çıkarın dikkatlice dış gövde saçları üzerindeki koruyucu filmi çıkarın. Paneller üzerinde kalan yapıştırıcı artıklarını gidermek için uygun bir solvent kullanabilirsiniz.
- Koruyucu filmi çıkarın ve ambalaj malzemesinin etrafa dağılmamış olduğundan emin olun. Ambalaj malzemesini uygun imha yöntemleri ile imha edin.
- Makinenin kurulum esnasında sol ve sağ tarafında en yakın 5 cm kalacak şekilde boşluk bırakılmalıdır.
- Düz bir yüzey üzerinde cihazı konumlandırmak ve gerekirse ayaklar vasıtası ile bulunduğu ortamın özelliklerine göre yüksekliğini ayarlamak gereklidir.
- Ambalajı “çevre korunması” ile ilgili bölümde anlatıldığı gibi atınız.
- Cihazın genel boyutları ve bağlantıları için bu el kitabının başında bulunan kurulum şemalarına bakınız.

### 3. ELEKTRİK BAĞLANTISI

- Cihaz, gerekli yönetmeliklere uygun olarak elektrik şebekesine bağlı olması gerekmektedir.
- Cihazı elektrik şebekesine bağlamadan önce cihazın bilgi plakasında gösterilen gerilim ve frekansının mevcut güç kaynağı ile uygun olduğundan emin olun.
- Cihaz bir H05-RN-F tipi kablo kullanılarak kalıcı fişli bir kablo ile makinenin yakınındaki prize bağlanmalıdır.
- Bakım sırasında açık konumda kitlenebilir aygıtlar cihazın önünde kurulu olmalıdır (kilitli fiş, anahtar ya da benzeri kilitlenebilir aletler).
- Cihazın bağlı olduğu prizde mutlaka topraklama hattı bulunmalıdır. Aksi durumda Yetkili Servis tarafından ürünün montajı yapılmayacaktır.
- Ayrıca cihaz bir eş potansiyellik sistemine bağlı olmalıdır.
- Cihazın bağlı olduğu hatta GW-535-DT, GW-640-DT ve DW-500-DT için 25 A, DW-1000-DT için 32 A bir sigorta bulunmalıdır.

### 3.1 GÜÇ KABLOSUNUN MONTAJI

- Güç kaynağı kablosunu bağlamak için, aşağıdakileri yapınız:
- Güç kablosu çıkışı cihazın sağ arka kısmındadır.
  - Prize bağlamaya uygun değildir.
  - Cihazın bağlı olduğu hatta ana panoda 32A-30 mA kaçak akım rölesine sahip bir sigorta sistemi bulunmalıdır.

Üretici, kullanıcıların mevcut kaza önleme standartlarına uymaması halinde herhangi bir sorumluluk kabul etmez.

### 4. SU ŞEBEKE BAĞLANTILARI

(El kitabının başındaki kurulum şemalarına bakın).

Şebeke suyu makinenin su giriş ağzına makine ile birlikte verilen hortum yardımıyla montajlanacaktır. Su akışının tıkanmaması için makinenin su giriş hortumundan ileri bir noktaya filtre takılması tavsiye edilir.

- Su girişi max. 4 bar basınçlı bir içme suyu kaynağına bağlı olmalıdır.

#### 4.1 SU TAHLİYE SİSTEMİ

Makine içerisindeki suyun tahliyesi kazanın solunda yer alan gider tıpası yardımıyla pis su hattına akmaktadır. Bu hattın düzgün çalışabilmesi için makinenin bulunduğu yerin gider seviyesinden yukarıda olması şarttır.

Tüm tahliye hattı boyunca katlanma ve kısırtma için metal borular üzerinde hortum ve dirsekleri kontrol edin ve tahliye hattı sisteminde su toplanmasını önlemek için 5° en az eğim olduğundan emin olun.



**Önemli:** Cihazın altındaki havalandırma durumunun uygun olmasına ve pis su tahliye sisteminin aktif çalışıyor olmasına dikkat ediniz.

## 5. GÜVENLİK AYGITLARI

Cihaz aşağıdaki güvenlik aygıtları ile donatılmıştır:

**Rezistans sıcaklık emniyet termostatu** ( manuel sıfırlama tipi) şase altına monte edilmiştir. Emniyet termostatu makinenin ısıtıcı gücünü gerekli durumlarda kesmek için ayarlanmıştır Emniyet termostatu sadece YETKİLİ TEKNİSYENLER tarafından resetlenebilir.

**Yıkama motorunun termal korunması** motorun aşırı ısınması durumunda dahili termik sigortası cihazın durmasına sebep olur.

Termik cihazda meydana gelebilecek ağır hasarları önüne geçilmesi amaçtır. Termiğin motorları devre dışı bırakması aşırı ısınma kaynaklıdır. Devreye alınması ancak Yetkili Servis teknisyeni tarafından sağlanabilir ve bu sorunun nedenleri yetkili kişi tarafından tespit edilecektir (opsiyonel).

## 6. ÇALIŞMA TESTİ

- Kullanım talimatlarını izleyerek cihazı çalıştırın.
- Kullanım kılavuzunda yer alan bilgiler kullanıcının rutin çalıştırma ve temizlik bilgilerini içerir ve istenilen şekilde yapılmasını sağlar.



### Önemli:

- Makine yıkama işlemini gerçekleştirirken ön kapağı kesinlikle açmayınız, işlemin sonlanmasını bekleyiniz.
- Cihazın üstünü kullanım esnasında örtmeyiniz.

## 7. SERVİS

Rutin bakım gerektiren bileşenlere erişim ön alt gövde kapağı ve üst kapak açılarak sağlanabilir. Bu işlem sadece Yetkili Servis Personeli tarafından gerçekleştirilecektir.

## 8. SORUN

Bazı hatalar cihazın normal kullanımı sırasında oluşabilir:

### Makine yıkama suyunu az ısıtıyor ya da hiç ısıtmıyorsa

Sebebi:

- Rezistansların arızalanması veya kireçlenmesi
- Rezistans kontaktörünün arızası
- Termostat arızası
- Anahtarların arızalanması.

### Makine kapanırsa

Sebebi:

- Motorunun aşırı ısınmasıyla devre dışı kalması
- Ana Kontrol devre panosunda sigortasının atması

### Makine sürekli su alıyorsa

Sebebi:

- Presostat ölçümlemesi sorunu olabilir. Makinenin kazan suyunun boşaltılıp bu işin tekrar yapılması gereklidir.
- Presostatın arızalanması
- Hava kapağı tıkanması

### Bulaşıklar kirli çıkıyorsa

Sebebi:

- Şebeke basıncı düşük olabilir (2 bar altında olması)
- Durulama kollarının tıkanması. Kollar yerlerinden sökülüp temizlenmelidir. Kireç problemi var ise mutlaka önlem alınmalıdır.
- Uygun kimyasal ürünün kullanılmaması
- Su sıcaklığının düşük olması

### Makine köpük yapıyor ise

Sebebi:

- Kazan suyu sıcaklığı istenilen seviyeye ulaşmadan yıkama işlemine başlandıysa. (Bakınız. 2.1 Talimatname)
- Yanlış tip deterjanın makine içerisine koyulması sonucu

## 9. ANA BİLEŞENLERİN YERLEŞİMİ

(Cihazın içindeki tüm çalışmalar sadece üretici firmanın görevlendirdiği Yetkili Servis Elemanı tarafından yapılmalıdır.)

Aşağıdaki bileşenlere ulaşmak için cihazın arkasına geçin ve alt kapağı açın (ŞEKİL A).

- Su selenoid (ventil) valfi.

**Not:** Cihazın tüm elektrik bileşenlerine, güç terminali ve koruma sigortaları da dahil olmak üzere hepsine üst kapağın açılması ile erişim sağlanabilir.

- Ön alt kapağın çıkarılması ile rezistanslar termostatlar ve yıkama motoruna erişim sağlanabilir.

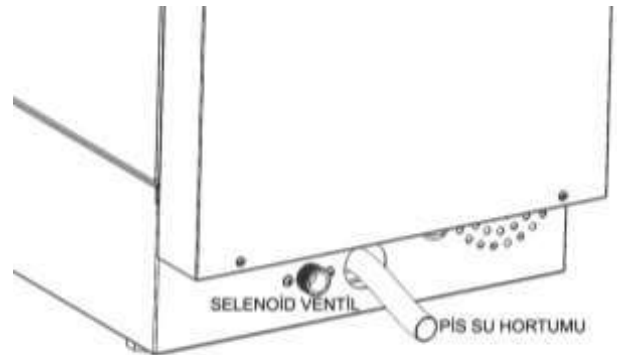

ŞEKİL A

## II. KULLANIM TALİMATLARI

Cihazı açmadan önce dikkatli bir şekilde cihazın doğru ve verimli kullanımı hakkında önemli bilgiler içeren bu kullanma kılavuzunu mutlaka okuyunuz. Makinenin özellikleri ve yıkama performansı hakkında daha fazla bilgi için, lütfen ürünü aldığınız bayiye danışın.

- Her altı ayda bir yıkama performansını ve durulama hattına ait diğer parçaları yetkili bir teknisyen tarafından kontrol ettirmeniz ürünün performansında düşme yaşanmamasını sağlayacaktır.
- Periyodik olarak (en az yılda bir kez) cihaza genel kontrol yapılmalıdır. Bu amaçla Yetkili Servis ile bir hizmet sözleşmesi yapmanızı tavsiye ederiz.
- Ürünün kullanım suyu maksimum değerleri **12 °F** su sertliği ve **1000 µS/ cm (25°C)** iletkenlik değeridir. Bu değerler üzerinde bir değere sahip şebeke suyu kullanıldığında üründe meydana gelebilecek arızalar garanti kapsamına girmez.
- Makine kullanılırken içerisine yerleştirilecek tabaklar basket tarafından izin verilen alana uygun aralıklarda yerleştirilmelidir.
- **Makine iç kabin yüksekliğini aşan bardak ve tabakları makine içerisine yerleştirmeyiniz. (GW-535-DT: 170 mm, GW-640-DT: 270 mm, DW-500-DT: 310 mm, DW-1000-DT: 3800 mm maksimum yıkama yükseklikleridir.)**

### 1. KONTROL PANELİ TANIMI

#### 1.1. TANITIM

Makinenin fonksiyonlarına alışmayı kolaylaştırmak için, bu kitapçığın sonundaki kontrol panelini gösteren sayfaya bakınız. Çeşitli modellerdeki farklı işlevler aşağıda belirtilmiştir.

**Diğerleri sadece belli modellerde mevcut iken, bazıları tüm modeller için ortaktır.**

#### 1.2. KONTROL PANELİ

(Kitapçığın sonundaki kontrol paneli şekline bakın.)

- |          |                                       |
|----------|---------------------------------------|
| <b>A</b> | - <b>On-Off (Açma-Kapama) Düğmesi</b> |
| <b>B</b> | - Program Düğmesi                     |
| <b>C</b> | - Program Göstergesi                  |
| <b>D</b> | - Kazan Sıcaklığı Göstergesi          |
| <b>E</b> | - Boyler Sıcaklığı Göstergesi         |
| <b>F</b> | - Yıkama Düğmesi                      |
| <b>G</b> | - Drenaj Düğmesi (Opsiyonel)          |

## MAKİNEİN KULLANIMI

### 2. TALİMATNAME

(Lütfen kitapçığın sonundaki kumanda paneli şekline bakınız)



#### Bilgilendirme

Cihazı açmadan önce, cihazın topraklama hattına ve güç kaynağına bağlı olduğundan emin olun. Su açma/kapama vanasının da mutlaka açık konuma getiriniz.

#### 2.1 CİHAZ AÇILDIĞINDA

• **“A”** On-Off düğmesine basılı tutulur. Makinenin kapağı kapalı iken makine su alma işlemine başlar. Su alma işlemi sonunda cihaz otomatik olarak su ısıtma işlemine başlar. **“B”** Program düğmesinden yıkama yapılacak süreye göre **“C”** program göstergesinden gözlemlenerek istenilen program seçimi yapılır. İdeal yıkama sıcaklıkları olan **“D”** kazan 60 °C ve **“E”** boyler 80 °C sıcaklıklara ulaştığı gözlemlendiğinde yıkama düğmesine basılarak yıkama başlatılır.

Yıkama programlarının süreleri; P1: 60 sn, P2: 90 sn, P3: 120 sn, P4: 150 sn, P5:180 sn, P6: 210 sn, P7: 240 sn, P8: 270 sn, P9: 300 sn'dir. Yıkama işleminden sonra makine 5 sn'lik bir beklemenin ardından durulama işlemine başlar. Durulama süresi standart olarak 15 sn'dir. Durulama sona erdikten sonra makine içerisinde yıkanmış olan bulaşıklar kapak açılarak alınabilir. Drenaj için makine içerisindeki gider tıpası çıkarıldıktan sonra **“G”** drenaj düğmesine basılır (**drenaj pompalı makineler için**).

- Makine içerisine kaba artıklardan arındırılmış bulaşıkları koymaya gayret gösterin. Bu yıkama performansını önemli ölçüde etkileyecektir.
- Makine ilk kullanımda suyunu ısıtmamış ise yıkama işlemine geçilmesi olumsuz bir durum oluşturacaktır. Kullanılan temizleyici kimyasalların ısınmayan su ile reaksiyonu sonucu makine içerisindeki yıkama suyu köpüklü hale gelecektir.
- Makine deterjan ve parlatıcı dozajlama işlemi deterjan pompası (opsiyonel) ve parlatıcı pompası (opsiyonel) vasıtasıyla kendiliğinden gerçekleştirecektir. Makine üzerinde pompalar mevcut değilse kullanıcı pompaları haricen temin edecektir. Bu konuda yetkili servisten bilgi alabilirsiniz. Deterjan ve parlatıcı pompa bağlantısı için dozajlama ve elektriksel bağlantı uçları makine üzerinde işaretlenmiştir.

#### 2.1 CİHAZIN KAPATILMASI

Gün sonunda yıkama işlemi sona erdiğinde öncelikle cihazın **“A”** ON-OFF düğmesine basılı tutularak makine kapatılır.

Makinedeki suyu boşaltmak için kullanıcı tarafından makine içerisindeki gider tıpasının çekilmesi gerekmektedir. (**Bakınız Şekil B**) (Drenaj pompalı modellerde “G” anahtarına basılarak su, drenaj pompası vasıtasıyla boşaltılır. Bu işlem göz ile takip edilir). Makine içerisindeki su tamamen boşalınca kadar tıpayı yerine takmayınız. Bu gözlemlendikten sonra tıpayı mutlaka yerine takınız ve yerine tam oturduğundan emin olunuz. Eğer makine uzun süreli kullanılmayacak ise elektrik bağlantısını kesiniz. Her gün kullanıma başlamadan önce makine emiş filtresi kontrol edilmelidir. Saat yönüne çevrilerek yerinden çıkartılıp su altında pisliklerden arındırılıp temizlenmelidir. Makine çalıştırılırken mutlaka yerine takılı olmalıdır.

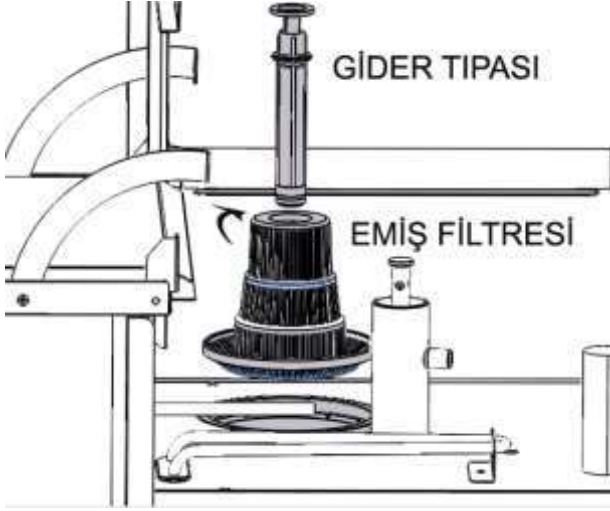

(ŞEKİL B)

#### 4.HATA DURUMUNDA CİHAZI KAPATMA

Hataların görülmesi durumunda cihazı aşağıdaki gibi kapatın:

- Ana güç kaynağına bağlı cihazın elektrik bağlantısını kesin ve su musluğunu kapatın.
- *Üretici tarafından yetkilendirilmiş, eğitimli personele sahip Yetkili Teknik Servis merkezine başvurun.*

#### 5.BAKIM VE ONARIM

- Ana güç kaynağına bağlı cihazın elektrik bağlantısını kesin ve su musluğunu kapatın.
- Cihazı basınçlı su ile yıkamayınız.
- Çelik yüzeyleri temizlemek için klor içeren ürünler kullanmayınız hatta seyreltilmiş olsa bile kesinlikle kullanmayınız. (çamaşır suyu, hidroklorik asit v b.). Bu malzemelerin kullanımı sonucu oluşacak korozyon ve oksitlenmeden üretici sorumlu değildir. Yalnızca paslanmaz bakım spreyleri kullanmanız önerilir.
- Cihazın kazan zemini temizlemek için aşındırıcı maddeler kullanmayınız. (ör: tuz ruhu)

BAKIM, MUAYENE, KONTROL VE TEMİZLİK	SIKLIK
<b>Rutin temizlik</b>	<b>Günlük</b>
Makinayı ve çevresinin genel temizliğini yapın	
<b>Mekanik koruma cihazları</b>	<b>Aylık</b>
Cihazların sökülen parçaları ve ya gevşeyen parçalar için ve deformasyonlara karşı durumlarını kontrol edin	
Yıkama kollarının genel temizliğini yapın (ŞEKİL B)	<b>Yıllık</b>
<b>Kontrol ve makine yapısı</b>	
Herhangi bir kırılma veya deformasyon için mekanik kısımları kontrol ediniz. Etiket vesembollerin okunabilirlik durumunu kontrol edin	<b>Yıllık</b>
<b>Elektrik bağlantı kablosu ve fişi</b>	
Bağlantı kablosu ve fişi kontrol edin (gerekirse değiştirin)	<b>Yıllık</b>

#### 5.1 YIKAMA KOLLARININ GENEL TEMİZLİĞİ

Makinede üst ve altta olmak üzere yerleştirilmiş yıkama kollarının genel temizliği periyodik olarak her ay sonunda yapılmalıdır. Bu işlem elle sökülebilir halde olan kolların bağlantı civatalarının sökülüp kolların yerlerinden çıkartılması ile gerçekleştirilecektir. Makineden sökülen kollar üzerlerindeki fiskiyelerinde yerlerinde sökülmesiyle temizlik işlemine tabi tutulacaktır. Şekilde görüldüğü gibi yıkama ve durulama kolları sökülüp yıkama ve durulama kolların içerisi su tutularak temizlenmelidir. Fiskiyelerin ağızlarında herhangi bir pislik birikmesi mevcutsa yine aynı şekilde uygun bir ince ağızlı cisim ile bu pislikler temizlenmelidir. Özellikle durulama fiskiyeleri çok hassas olup su sertliğindeki artışlardan etkilenmesi olasıdır. Tortulu ve sert sularda tıkanma çok kısa sürede gerçekleşeceği için periyodik olarak durulama kollarının mutlaka temizlenmesi gereklidir. Bu makinenin durulama performansına direk etkien bir faktördür.

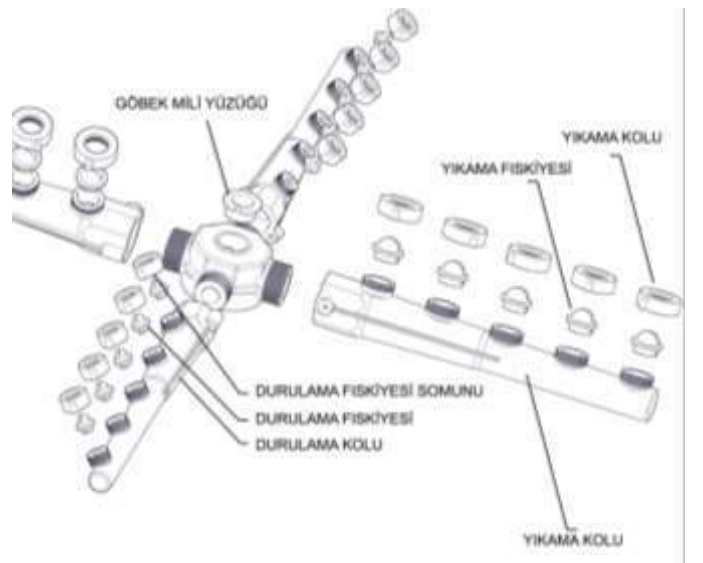



(ŞEKİL C)



**Önemli:**

## **SU BAĞLANTISI HAKKINDA**

**Türkiye'deki Su Varlığının Kireç Haritası\*:**

-  *Az ve Orta kireçli sular*
-  *Çok kireçli ve İleri derecede kireçli sular*



Şehir şebekesinden gelen suyun değeri FR (Fransız Sertliği),  
(1 Fransız sertlik derecesi =100 ml suda 10 mg CaCO<sub>3</sub>)

**0 FR - 7 FR** Yumuşak,  
**8 FR - 10 FR** Orta,  
**11 FR - 20 FR** Sert,  
**21 FR ve Yukarısı Olan FR** Çok Sert,

olarak kabul edilmektedir.

Bulaşık yıkama makinenizin kullanım suyu **maksimum değerleri 12°F su sertliği** ve 1000 µS/ cm (25°C) iletkenlik değeridir.

Bu değerler üzerinde bir değere sahip şebeke suyu kullanıldığında üründe meydana gelebilecek arızalar garanti kapsamına girmez.

Bu tür bir sorun yaşamamak için su sertliği ölçülmeli ve ihtiyaç duyulması halinde su yumuşatma sistemi kullanılmalıdır. Detaylı bilgi için yetkili teknik servisinizle görüşebilirsiniz.

\*Harita bilgilendirme amaçlıdır. Suyun sertliği şebekeye göre değişkenlik gösterebilir.



**DİJİTAL KUMANDA PANELİ**  
**GW-535-DT, GW-640-DT, DW-500-DT, DW-1000-DT**

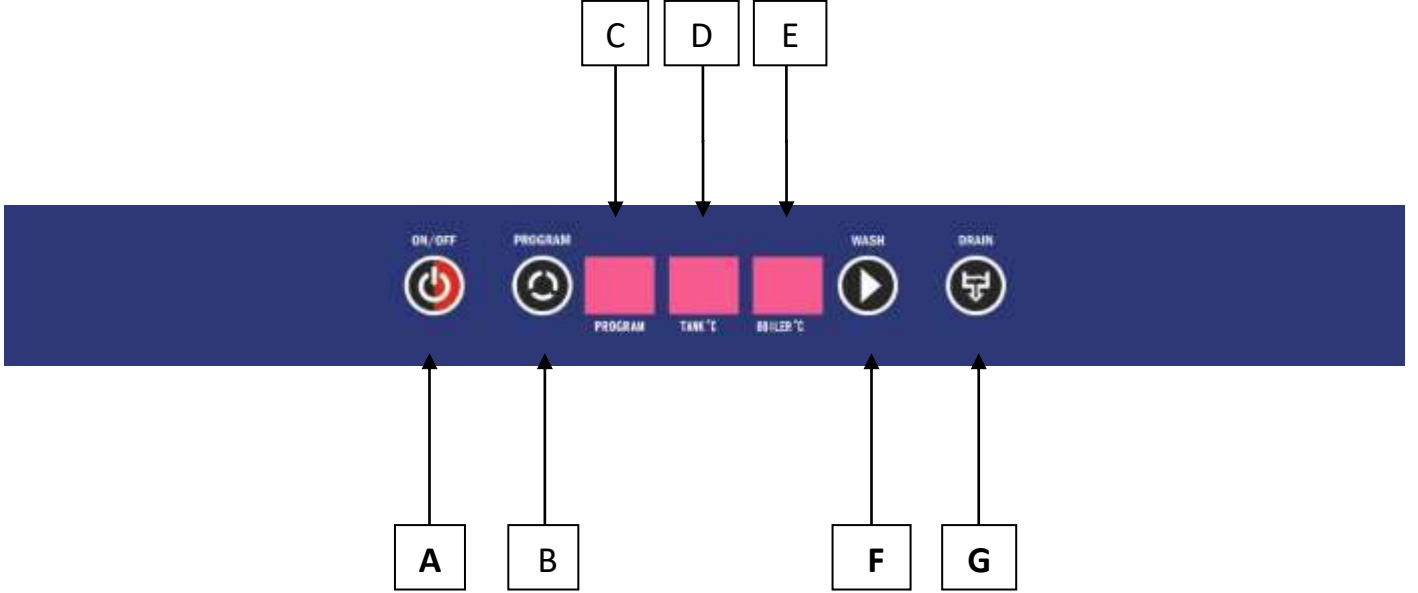

- |          |                                |
|----------|--------------------------------|
| <b>A</b> | - On-Off (Açma-Kapama) Düğmesi |
| <b>B</b> | - Program Düğmesi              |
| <b>C</b> | - Program Göstergesi           |
| <b>D</b> | - Kazan Sıcaklığı Göstergesi   |
| <b>E</b> | - Boyler Sıcaklığı Göstergesi  |
| <b>F</b> | - Yıkama Düğmesi               |
| <b>G</b> | - Drenaj Düğmesi (Opsiyonel)   |



**Önemli:**

Bulaşık yıkama makinenizin kullanımını adım adım açıklayan bilgiler sayfa 13'te II. KULLANIM TALİMATLARI kısmında yer almaktadır.

Makinenizi kullanmaya başlamadan önce bu talimatları mutlaka okuyunuz.

**Dear User,**

**Thank you for giving a place to us in your commercial kitchen.**

**This undercounter dishwasher that you have selected has been designed to work for many years even at the busiest times of your business.**

**Please read this manual for getting the maximum efficiency from your dishwasher and also to use it easier.**

**This manual should be kept in a safe place for the new users in your kitchen or possible future owners.**

**You can contact your technical service, your dealer or us for any questions.**

**Best Regards,**



# GW-535-DT/GW-640-DT CONNECTIONS

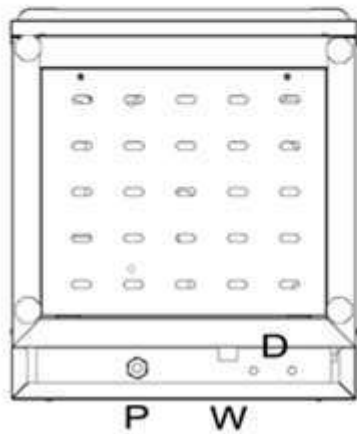
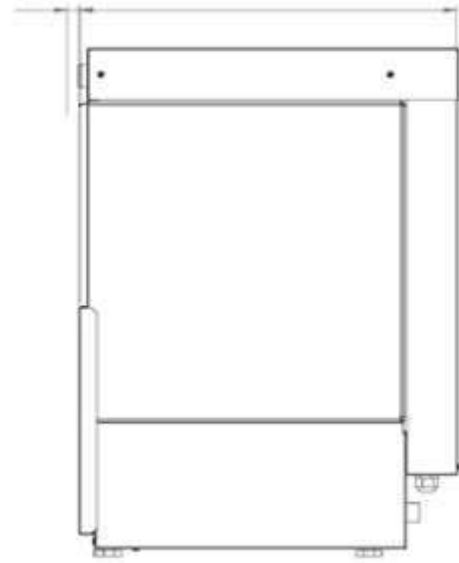
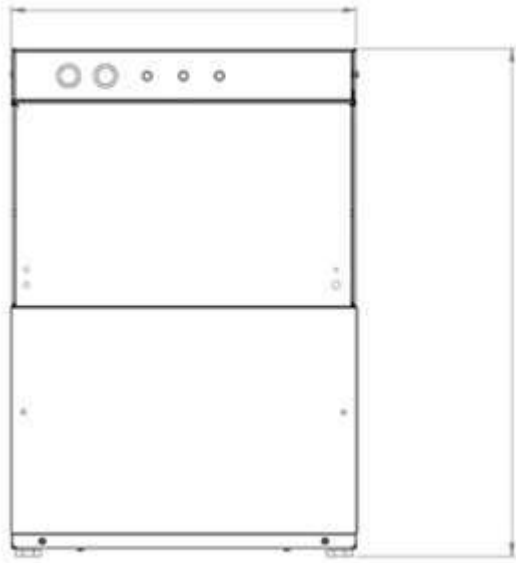

## IDENTIFICATIONS

**D – Detergent Input**

**W – Water Input**

**P – Power Input**

# DW-500-DT CONNECTIONS

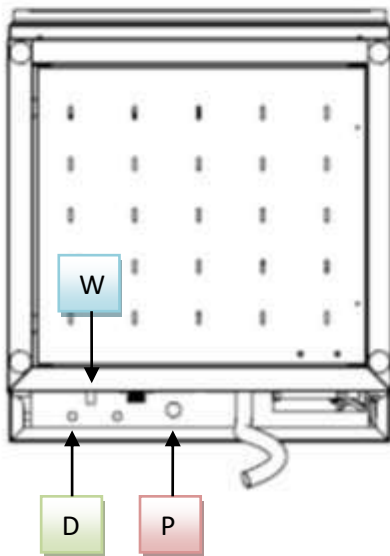
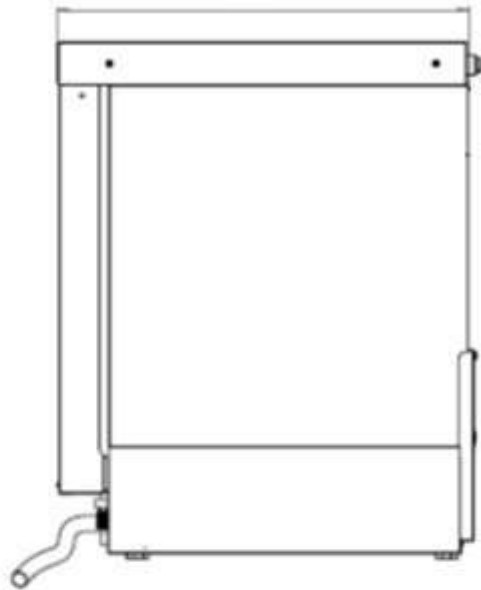
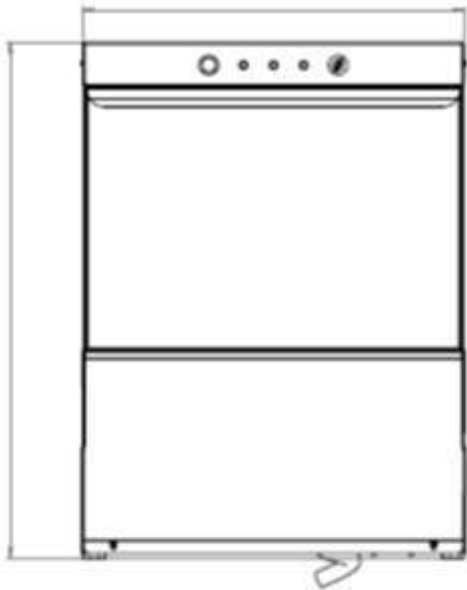

## IDENTIFICATIONS

**D – Detergent Input**

**W – Water Unput**

**P – Power Input**

# DW-1000-DT CONNECTIONS

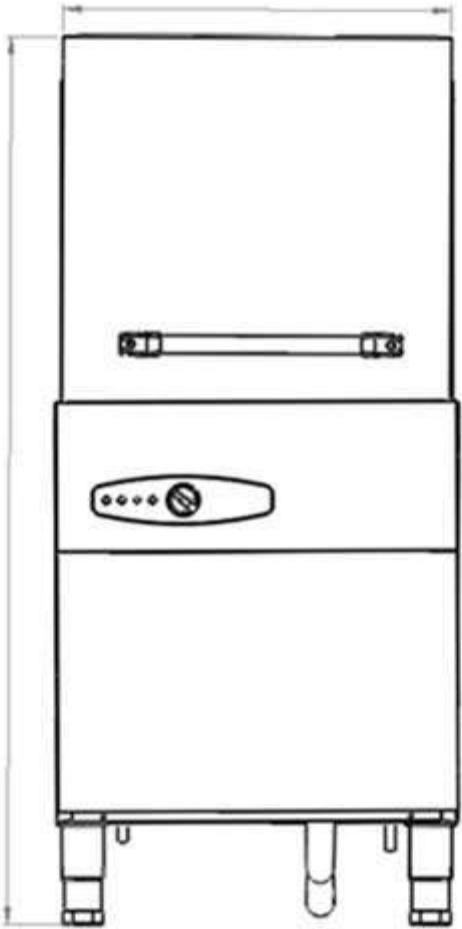

D

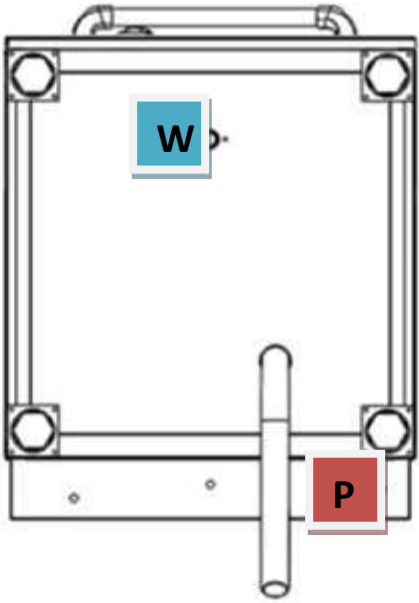
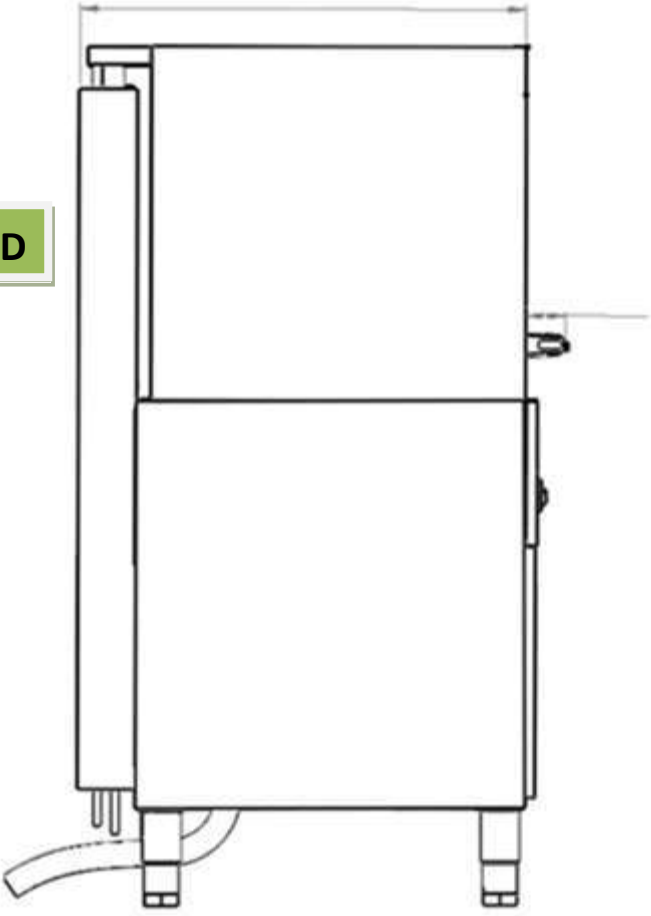

## IDENTIFICATIONS

D – Detergent Input

W – Water Input

P – Power Input

# DT SERIES DIGITAL

## GLASSWASHER-DISHWASHER

### INSTRUCTIONS FOR INSTALLATION AND USE

#### CONTENTS

	Page
- Appliance identification .....	21
<b>I. MAIN CHARACTERISTICS</b> .....	<b>22</b>
1. Description of appliance.....	22
2. Main components (exploded diagrams) .....	22
- Table 1: Technical data .....	24
3. Precautions .....	25
4. Safeguarding the environment.....	26
<b>II. INSTALLATION INSTRUCTIONS</b> .....	<b>27</b>
1. Installation place .....	27
2. Positioning.....	27
3. Electrical connection.....	27
4. Water main connections.....	27
5. Safety devices.....	28
6. Operation test .....	28
7. Servicing .....	28
8. Troubleshooting.....	28
9. Layout of main components.....	28
<b>III. INSTRUCTIONS FOR USE</b> .....	<b>29</b>
1. Description of panel.....	29
- Using the appliance.....	29
2. Commissioning.....	29
3. Working cycles.....	29
4. Turning off the appliance in the event of faults.....	30
5. Care and maintenance .....	30
<b>IV. CONTROL PANEL FIGURE</b> .....	<b>31</b>

#### Appliance identification



# I. MAIN CHARACTERISTICS

## 1. DESCRIPTION OF APPLIANCE

This handbook describes a number of appliance models. For more detailed information about the model in your possession, refer to "Technical Data" table 1.

The appliance has the following features:

- Automatic cleaning system running on the door is closed
- Two-way active in the cabin top and bottom of to the arm system is available.
- Automatic rinse aid and detergent dosing pump (optional)
- Consumer-friendly energy consumption values even with intensive use.

## 2. MAIN COMPONENTS

The components marked by a hatched line are defined for following models:

**"GLASSWASHER-DISHWASHER GW-535-DT, GW-640-DT, DW-500-DT"**

### KEY WORDS

- 1.....heating element  
2.....control panel  
3.....front door  
4.....washing motor  
5.....washing arms

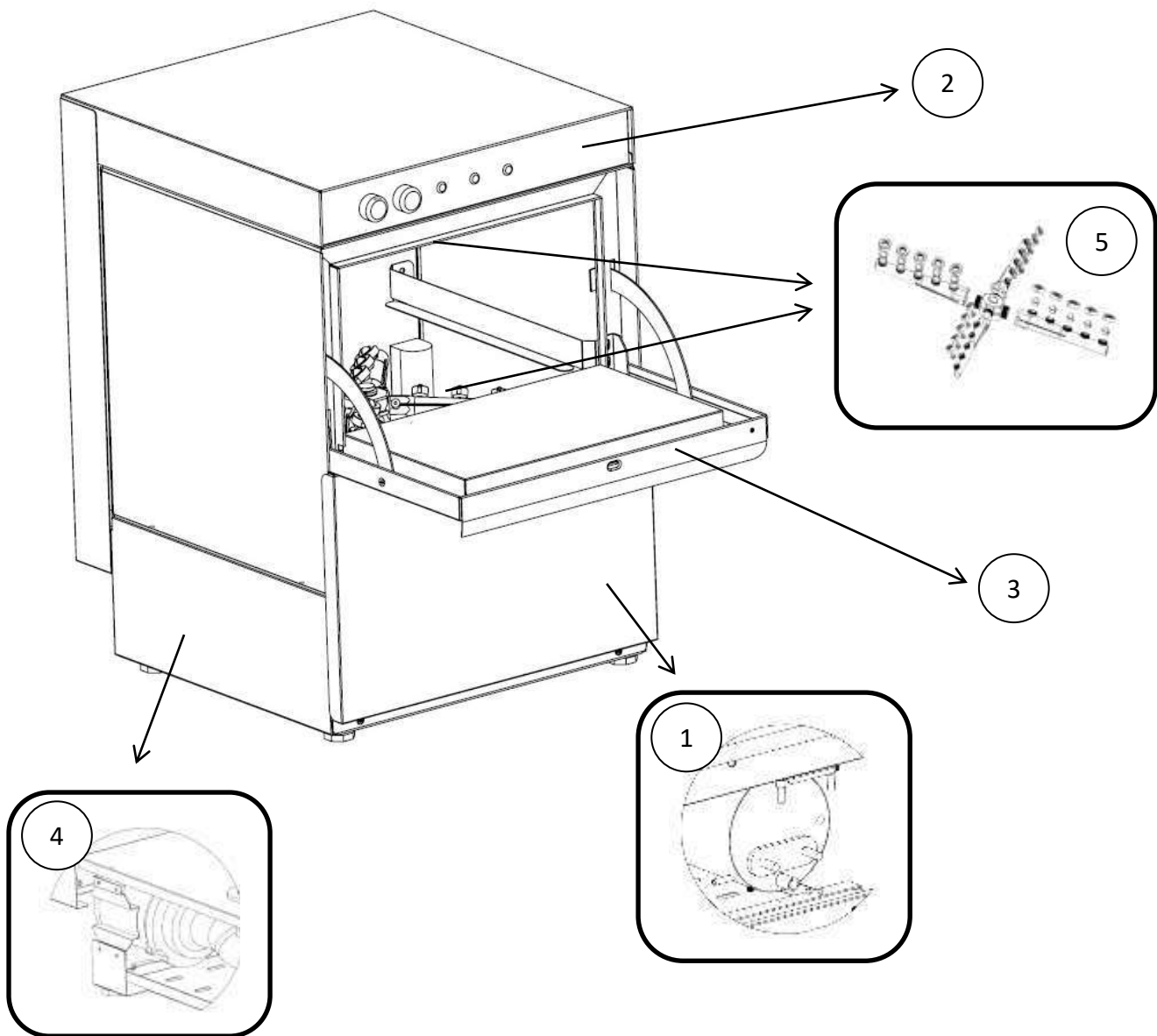

The components marked by a hatched line are defined for following models:  
"DISHWASHER DW-1000-DT"

**KEY WORDS**

- 1.....wash pump
- 2.....control panel
- 3.....hood
- 4.....heating elements
- 5.....wash arms

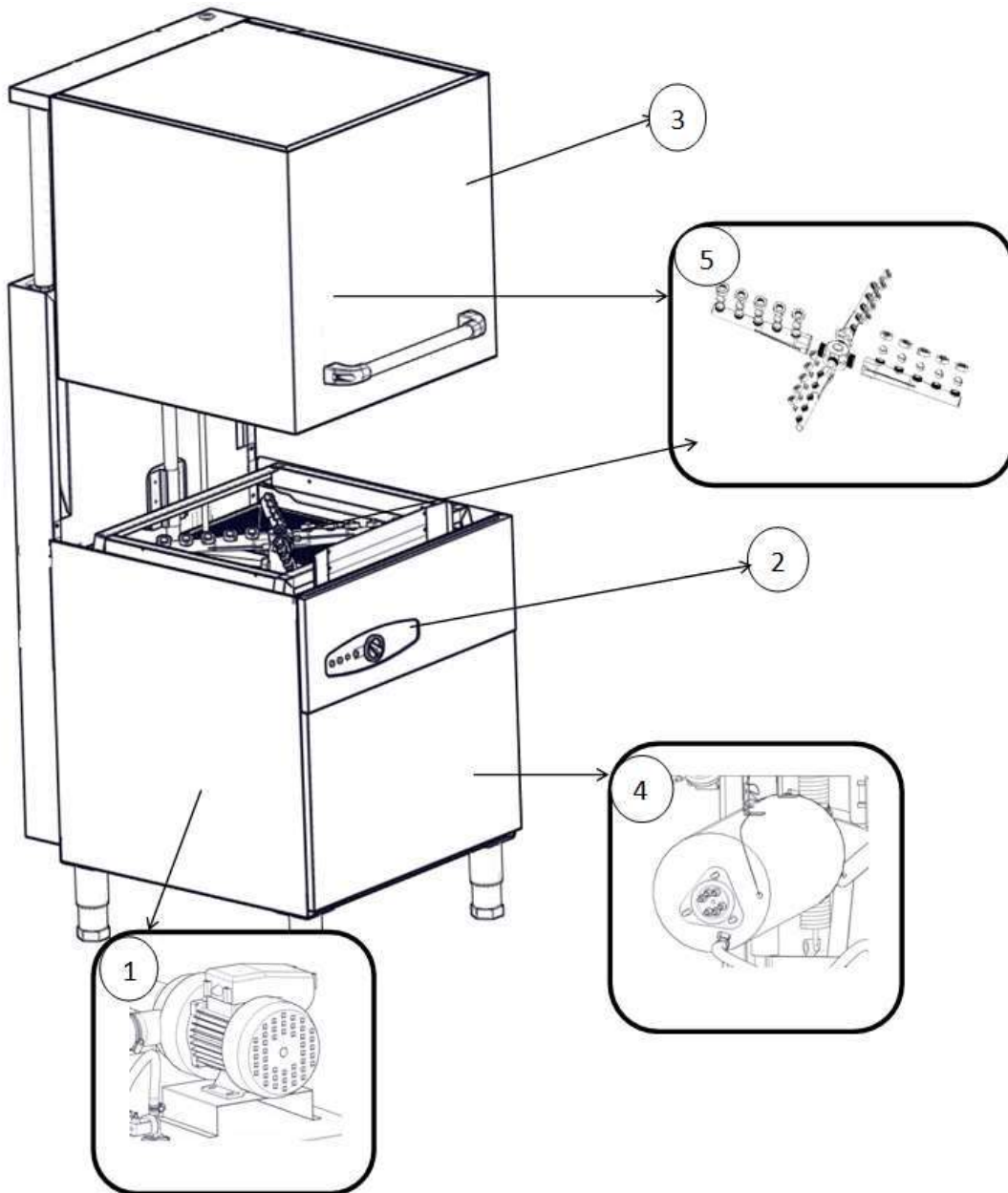



## TABLE 1: TECHNICAL DATA

TITLES	TYPE PROPERTIES			
BASKET SIZE (MM)	350 x 350 x 100	400 x 400 x 100	500 x 500 x 100	500 x 500 x 100
MODEL	GW-535-DT	GW-640-DT	DW-500-DT	DW-1000-DT
INPUT VOLTAGE (VOLT)	220 / 230 1N~	220 / 230 1N~	220 / 230 1N~	220 V OR 380 V (SEE THE TECHNICAL DATA LABEL ON YOUR MACHINE)
FREQUENCY (HZ)	50 / 60	50 / 60	50 / 60	50 / 60
ELECTRICITY CONSUMPTION (KW)	3,3	3,8	6,75	9,75
POWER SUPPLY CABLE SECTION (MM)	3 x 2,5	3 x 2,5	3 x 2,5	5 x 2,5
WASH PUMP POWER (KW)	0,26	0,26	0,6	0,60
TOTAL HEATING POWER (KW)	3	3,5	6	9
NET WEIGHT (KG)	39	50	60	95

**Noise emissions data:** The noise generated by the functional components of the appliances described in this handbook do not exceed 60 dB (A)

### 3. PRECAUTIONS

The following symbols are used in the manual to mark and identify the various types of hazards:

	ATTENTION! HEALTH AND SAFETY HAZARD TO THE OPERATOR
---	--

	ATTENTION! ELECTRICAL HAZARD CONTAINS DANGEROUS VOLTAGE
---	---

	ATTENTION! ELEMENT OF THE MACHINE IS AVAILABLE DAMAGING
---	---

- Before installing and commissioning the appliance, carefully read this instructions handbook which contains important information about the safety, operation and maintenance of the appliance.

- Keep this instructions handbook in a safe place for consultation by users or future owners if the appliance is resold.



	<b>Important:</b> The installation and maintenance of displacement of the device if necessary, at the same time, the process should be done only by personnel authorized by the manufacturer
---	--

- This device is designed for definitely washing dishes (plates, forks, spoons). Wash is not suitable for other types of material or object.

**The appliance must only be used by trained staff.**

- This appliance is not intended for use by people (including children) with limited physical, sensory or mental abilities or without experience and knowledge of it, unless they are supervised or instructed in its use by a person responsible for their safety.

- Switch off the appliance if it breaks down or malfunctions.

- Repairs must only be carried out by authorised service centres using original spare parts. Failure to comply with this obligation may jeopardise the safety of the appliance and invalidate the guarantee.
- Do not wash the appliance with jets of water.



- Do not use products containing chlorine (bleach, hydrochloric acid etc.) even diluted, to clean the steel surfaces.
- Do not use corrosive substances (i.e. muriatic acid) to clean the floor underneath the appliance.
- For further information, refer to the chapter on "Care and maintenance".

#### 3.1 PERSONAL PROTECTION EQUIPMENT

Given below is a summary table of the Personal Protection Equipment (PPE) to be used during the various stages of the machine's service life.

(\*) During Normal use, gloves must be heatproof to protect hands when removing the hot materials from the appliance. Failure to use the personal protection equipment by operators, specialised technicians or users can involve exposure to chemical risk and possible damage to health.

Stage	Safety Clothing	Shoe	Glove	Glasses	Earmuff	Mask	Safety Helmet
Transport		X					
Carrying		X					
Unpacking		X					
Assembly		X					
Daily Use	X	X	X(*)				
Placement		X					
Routine Cleaning		X	X				
Special Cleaning		X	X				
Maintenance		X					
Disassembly		X					

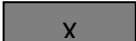
SYMBOL  NECESSARY

 NECESSARY IN CASE OF NEED

 UNNECESSARY

### 3.2 RESIDUAL RISKS

The machine has several risks that were not completely eliminated from a design stand point or with the installation of adequate protection devices. For the Customer's complete information, the residual risks remaining on the machine are indicated below: such actions are to be considered incorrect and therefore strictly forbidden.

RESIDUAL RISK	DESCRIPTION OF HAZARDOUS SITUATION
Slipping or falling	The operator can slip due to water or dirt on the floor
Burns	The operator deliberately or unintentionally touches some components inside the machine or dishes at the outfeed without using gloves or without allowing them to cool.
Danger of electric discharge (Electrocution)	Contact with live parts during maintenance operations carried out with the electrical panel powered. The operator intervenes (with a power tool or without disconnecting the power to the machine) lying down on the floor.
Hear unusual noises from the machine	During the washing machine during maintenance or damage as a result of improper use of accessory
Chemical hazard	Contact with chemical substances (e.g. Detergent, rinse aid, scale remover, etc.) without taking adequate safety precautions. Therefore always refer to the safety cards and labels on the products used.

### 3.3 TECHNICAL DATA PLATE



#### Meaning of fields given on the plate

**M.Mod:**.....Product model  
**Ser. No:**.....Serial number  
**MKS:**.....Manufacturer  
**Made in Turkey:**.....Place of manufacture  
**EL:**..power supply, voltage, phase type  
**Hz:**..power supply frequency  
**kW:**max. power input  
**EL:**..electrical  
**CE:**..CE marking  
**IP:**..degree of protection

When you request information on the device serial plate informations are priority values to be your assistant.

## 4. SAFEGUARDING THE ENVIRONMENT

### 4.1 PACKAGING

- All the packaging materials used are environmentally friendly. They may be stored at no risk or burnt at an authorised incineration plant. Plastic materials suitable for recycling are marked with the following symbols:

**Polyethtlene:** External wrapping film, instructions booklet bag and gas injectors bag.

**Polypropylene:** Top packaging panels and straps

**Expanded polystyrene:** Protective surround elements

### 4.2. USE

- Our appliances have been designed and perfected by means of laboratory tests to guarantee high levels of performance and efficiency. However, to minimise energy consumption (electricity, gas and water), avoid using the appliance under no-load conditions or conditions that impair optimal performance, i.e. with the door open. We also recommend preheating the appliance immediately prior to use.

### 4.3 CLEANING

To minimise the emission of harmful substances into the atmosphere, clean the appliance (externally and, where necessary, internally) with products which are at least 90% biodegradable.

### 4.4 DISPOSAL

- The appliances must be disposed of properly at the end of its service life.
- Our appliances are made from 90% recyclable materials (stainless steel, iron, aluminium, galvanised sheet steel, etc.). These materials may therefore be recycled in accordance with local waste disposal regulations at a conventional recycling plant.
- Make the appliance unusable by cutting off the power cord. Also remove any closure device fitted on the appliance to prevent children from becoming trapped inside.

The symbol  on the product indicates that this product should not be treated as domestic waste, but must be correctly disposed of in order to prevent possible negative consequences for the environment and the human health. Regarding the recycling of this product, please contact the sales agent or the dealer of your product, your after-sales services or the appropriate waste disposal service.

## II. INSTALLATION INSTRUCTION

### 1. INSTALLATION PLACE

- **The appliance must only be installed in adequately ventilated premises. Device is located on the ground if necessary, must have a hood and exhaust fans.**

### 2. POSITIONING

- Unpack the appliance and carefully remove the protective film from the external panels. Use a suitable solvent to remove any glue residue left on the panels.
- Remove the protective film and make sure the packing material is not dispersed in the environment but disposed of according to the current regulations in the country where the product is used.
- Left and right side of the machine during installation so that the space should be given to the nearest 10 cm.
- Position the device on a flat surface and if necessary, adjust the height according to the characteristics of the environment by means of the feet is required.
- **Dispose of the packaging as instructed in the chapter on "Safeguarding the environment".**
- At the beginning of this manual for the device in general dimensions and connections, see installation diagrams.

### 3. ELECTRICAL CONNECTION

- **The device must be connected to the power supply in accordance with necessary regulations.**
- Before connecting the appliance to the mains power supply, make sure the voltage and frequency shown on the appliance rating plate correspond with that of the power supply.
- The appliance must be permanently connected to the mains power supply using an **H05 RN-F** type cable.
- Care must be installed in front of the device during the device can be locked in open position (lockplug, key lock, or similar instruments).
- The appliance must be suitably **earthed**. Otherwise, the Authorized Service will not be by the mounting of the product.
- In addition, the device must be connected to a system of **copotentiality**.
- The line to which the device is connected must have a 25 A fuse for the GW-535-DT, GW-640-DT and DW-500-DT, and a 32 A fuse for the DW-1000-DT.

### 3.1 INSTALLING THE POWER SUPPLY CABLE

To connect the power supply cable, proceed as follows:

- The power cord is in the backright of the device output.
- The leakage current of 32A-30 Ma is connected to the relay, even with the main board should have an insurance system.

**The manufacturer declines any responsibility for failure to comply with existing accident prevention standards.**

### 4. WATER MAINS CONNECTIONS

(Refer to the installation diagrams at the beginning of this handbook).

Fit a mechanical filter and shut-off cock between water inlet pipe and the mains water supply. Before connecting the filter, run off a certain amount of water to remove any ferrous particles from the piping.

- The water inlet must be connected to a drinking water supply with pressure of **4 bar**.

#### 4.2 WATER DRAINAGE SYSTEM

Each drain plug located on the left goes to the machine with the help of water in waste water flows through the line. This is the place where the line goes to work correctly, the machine must be above the level.

Folding and pinching all along the line of drain hose and the metal brackets on the check and drain pipe line system to prevent the accumulation of water at least 5 ° Make sure the slope.



**Important:** Ventilation at the bottom of the device status is appropriate, and please make sure that waste water evacuation system is working actively.

## 5. SAFETY DEVICES

The appliance is fitted with the following safety devices:

**Resistance temperature safety thermostat** (manual reset type) is mounted under the frame. Safety thermostat heater power of the machine is set to cut if necessary. Safety thermostat can be reset only by QUALIFIED TECHNICIANS.

**Washing motor thermal protection** thermal fuse in case of over heating, causing shut off the device (check the wiring diagram). The device is intended to prevent big damage that may occur. Over heating engines to disable entering a thermal origin. Commissioning and causes of the problem only can be provided by authorized service technician will be determined by the authorized person. (Optional)

## 6. OPERATION TEST

- Follow the directions for use on the appliance.
- The information contained in this User's guide contains information about the routine operation and cleaning, and allows for the desired manner.

	<b>Important:</b> <ul style="list-style-type: none"><li>-Never open the front door while the machine performing a washing, wait for the process to end.</li><li>-Do not cover the top of the appliance during use.</li></ul>
--	--

## 7. SERVICING

Components that require routine maintenance access can be achieved by opening the front of the lower trunk lid and the top cover. This process is carried out only by qualified service personnel.

## 8. TROUBLE SHOOTING

Certain faults may occur during normal use of the appliance:

**The machine has less heated or not heated washing water.**

Reason:

- Failure of heating element.
- Heating element's contactor failure.
- Thermostat failure.
- Failure of switch.

**Shuts down the machine**

Reason:

- Over heating of engine breakdowns
- The main control circuit board to take insurance

**The machine receives continuous water**

Reason:

- There may be a pressure switch measurement issue. It is necessary to drain the boiler water of the machine and do this work again.
- Pressure switch failure.

**Coming off the dirty dishes**

Reason:

- The supply pressure may be low (2 bar below).
- Rinse arms obstruction. Disassembled and cleaned parts of the arms. If there is scale problem of should be taken measure absolutely.
- Appropriate of the chemical product not used
- Low temperature of water

**If the machine is doing foam**

Reason:

- The boiler water temperature reaches the desired level has begun the process of washing. (See. 2.1 Instruction)
- Put into the machine as a result of the wrong type of detergent

## 9. MAIN COMPONENTS LAY OUT

**(All work inside the appliance must only be carried out by a trained installer authorised by the manufacturer.)**

Get behind the bottom of the device or open the door to reach the following components. (FIGURE A)

- Water solenoid (ventile) valve.

**Note:** All electrical components of the device, including all of the power source terminal and protective fuses can be accessed by opening the top cover.

- Opening the bottom cover by removing the front lower pannel, engine thermostats and heating elements can be accessed.

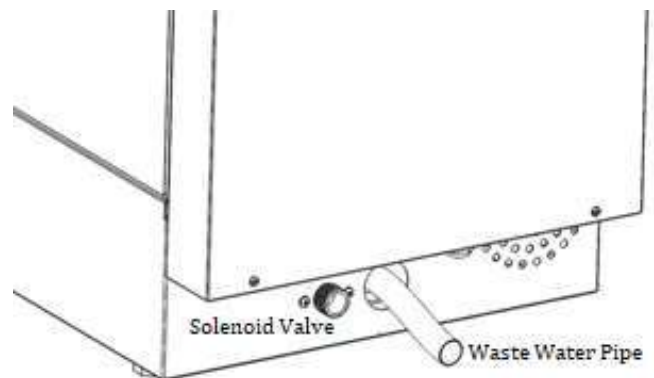

## II. INSTRUCTIONS FOR USE

Before switching on the appliance, carefully read this instructions manual which contains important information about correct and optimum use of the appliance. For further information about the performance characteristics and washing machine consult your local dealer.

- Every six months the performance of a wash and rinse the other parts of the line product is going to be mounted by a qualified technician will ensure that there is no decrease in performance.
- Periodically (at least once a year) should be general control of device. For this purpose, we recommend a service agreement with the competent service.
- The maximum water hardness **12°F** and **1000mS /cm (25 °C)** conductivity value. Fail to comply with these values on a product may occur breakdowns when using tap water. These kind of breakdowns are not covered by the guarantee. Consult your authorised water supplier to check your water hardness. Use water softener system in case of need.
- The machine will be placed into the plates using a basket placed at intervals allowed by the appropriate area.
- Do not place glasses-dishes into the machine exceeding interior cabin height (GW-535-DT: 170 mm, GW-640-DT: 270 mm, DW-500-DT: 310 mm, DW-1000-DT: 3800 mm maximum).

### 1. DESCRIPTION OF THE CONTROL PANEL

#### 1.1. INTRODUCTION

To facilitate familiarisation with the dishwashers functions, refer to the fold-out page at the end of this booklet, illustrating the control panel.

The different functions available on the various models are described below.

**Some functions are common to all models while others are only available on certain models.**

#### 1.2. CONTROL PANEL

(Refer to figure at the end of booklet.)

- A** - On-Off Switch
- B** - Program Switch
- C** - Program Display
- D** - Tank Heat Display
- E** - Boiler Heat Display
- F** - Wash Button
- G** - Drain Button (Optional)

## USING THE APPLIANCE

### 2.COMMISSIONING

(Please refer to the shape of the control panel at the end of the booklet)



#### Information

Before opening the device, make sure the device is connected to the ground line and power source. Water on / off, turn the valve must open.

#### 2.1 TURNING ON THE APPLIANCE

- The **"A"** On-Off button is kept pressed to switch the device on. When the cover of the machine is closed, the machine starts the water intake process. At the end of the water intake process, the device automatically starts the water heating process. Desired program selection is made by observing from the **"C"** program indicator according to the time to be washed from the **"B"** program switch. When it is observed that the ideal washing temperatures are reached, **"D"** tank 60 °C and **"E"** boiler 80 °C, washing is started by pressing the **"F"** wash button.

Duration of washing programs; P1: 60 sec, P2: 90 sec, P3: 120 sec, P4: 150 sec, P5:180 sec, P6: 210 sec, P7: 240 sec, P8: 270 sec, P9: 300 sec. After the washing process, the machine starts the rinsing process after waiting for 5 seconds. Rinsing time is 15 seconds as standard. After rinsing is over, the dishes washed in the machine can be taken by opening the door. The **"G"** drain button is pressed after removing the drain plug in the machine for drainage (for machines with a drain pump).

- Try to put the dishes into the machine free of rough waste. This will significantly affect washing performance.
- At the very first washing cycle, using the machine while water temperature is not heated enough will create a negative situation. Cleaning chemicals will action with unheated water in the machine which will create a foamy water. Therefore, make sure that the heating indicator lamp lit before starting the washing process.
- The built-in automatic rinse aid dosing pump (optional) and the built-in automatic detergent dosing pump (optional) takes place through the process itself. Make sure that the button on the pumps are switched on. Plunge the mouths of the pumps hoses directly into the detergent and rinse aid liquid boxes. Always use high quality detergent and rinse aid liquids to reach perfect washing results. You can get more information on this significant subject from the authorized dealer or technical service.
- The machine also can do detergent and rinse aid dosing process with an external pump. For the connection of detergent or rinse aid dosing pumps and their electrical connectors subsequently, you will see the indicating marks on the machine.

## 2.1 TURNING OFF THE APPLIANCE

At the end of day the device must be turned off from the switch "A". The lights will be off which indicates the power is off. These steps been fulfilled after the water is emptied in the device. This process is carried out by the user, by pulling the waster plug out (See FigureB). (On drain pump models "G" button to be pushed which turns the drain pump on. This process is followed with the eye. Waste plug must be pulled out either on drain pump models or gravity drain models). Do not put the waste plug on its place until the water is completely drained. Replace the plug after observing, and definitely make sure that the plug is fitted its place. If the appliance is not going to be used for long term, cut off the machine's electricity. Suction filter should be checked each day before using the machine. Remove it by turning clockwise and clean under water. Make sure to put the suction filter back before running the machine.

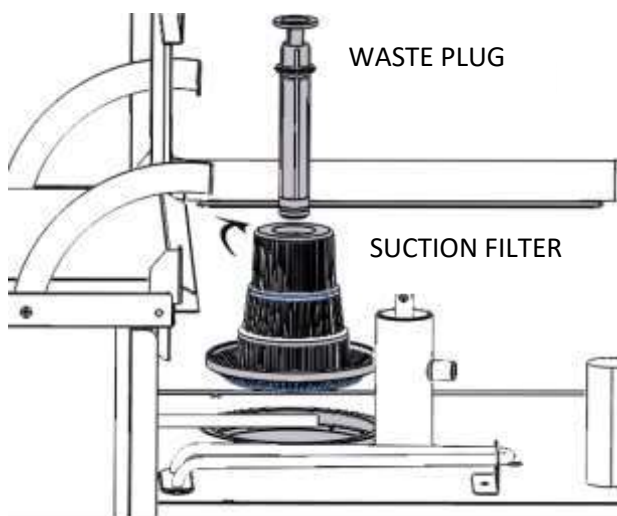

(FIGURE B)

## 4. TURNING OFF THE APPLIANCE IN THE EVENT OF FAULTS

In the event of faults, switch off the appliance as follows:

- Disconnect the appliance from the main power supply at the isolating switch and close the water cocks.
- Contact a technical service centre with personel trained and authorised by the manufacturer.

## 5. CARE AND MAINTENANCE

- Disconnect the appliance from the main power supply at isolating switch and close the water cocks.
- Do not wash the appliance with jets of water.
- Do not use products containing chlorine (bleach, hydrochloric acid etc.) even diluted, to clean the steel surfaces. Recommended that you use only stainless steel maintenance spray.
- Do not use corrosive substances (i.e. muriatic acid) to clean the floor underneath the appliance.

MAINTENANCE, INSPECTIONS, CHECKS AND CLEANING	FREQUENCY
<b>Routine cleaning</b>	<b>Daily</b>
General Cleaning of the machine and surrounding area	
<b>Mechanical protection devices</b>	<b>Mounthly</b>
Check condition and for any deformation, loosening or removed parts.	
Make the general cleaning of washing arms (FigureB)	<b>Yearly</b>
<b>Control and Machine structure</b>	
Check mechanical part for any breakage or deformation, tightening of screws. Check readability and condition of words, stickers and symbols and restore if necessary.	
Electrical connection cable and plug	<b>Yearly</b>
Check connection cable (replace it if necessary) and plug.	

## 5.1 WASHING ARMS GENERAL CLEANING

The upper and lower washing arms placed in the machine must be cleaned periodically at the end of each month. This process can be done by removing the washing arms from the bolts manually which is connecting the arms to the machine. Afterwards, the jet nuts should be cleaned by removing them from the washing arms. As shown at the FIGURE C, washing and rinsing arms should be disassembled and their inside should be cleaned with water. Any accumulation of dirt in jets mouths should be cleaned with a suitable fine-edged objects. Jets are very delicate and they are likely to be affected by increases in hardness of the rinsing water. Sedimentary and hard water will led clogging very quickly. Therefore, rinse arms must be checked periodically and cleaned if needed. This is a factor that directly affecting the washing performance of the machine.

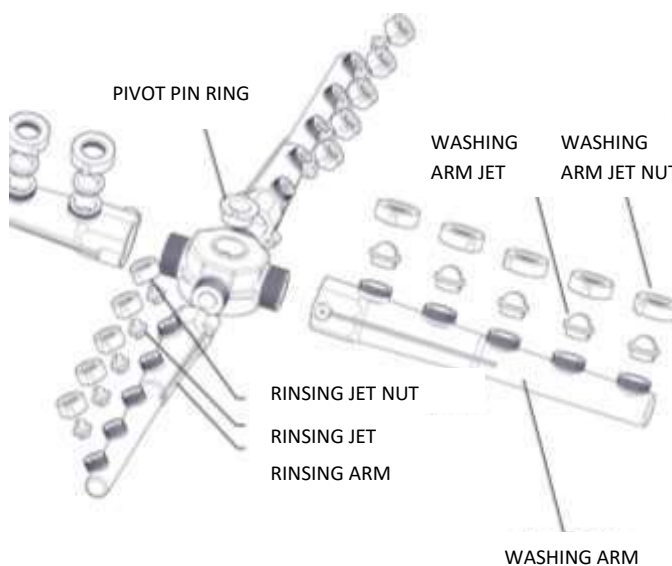

(FIGURE C)

**DIGITAL CONTROL PANEL**  
**GW-535-DT, GW-640-DT, DW-500-DT, DW-1000-DT**

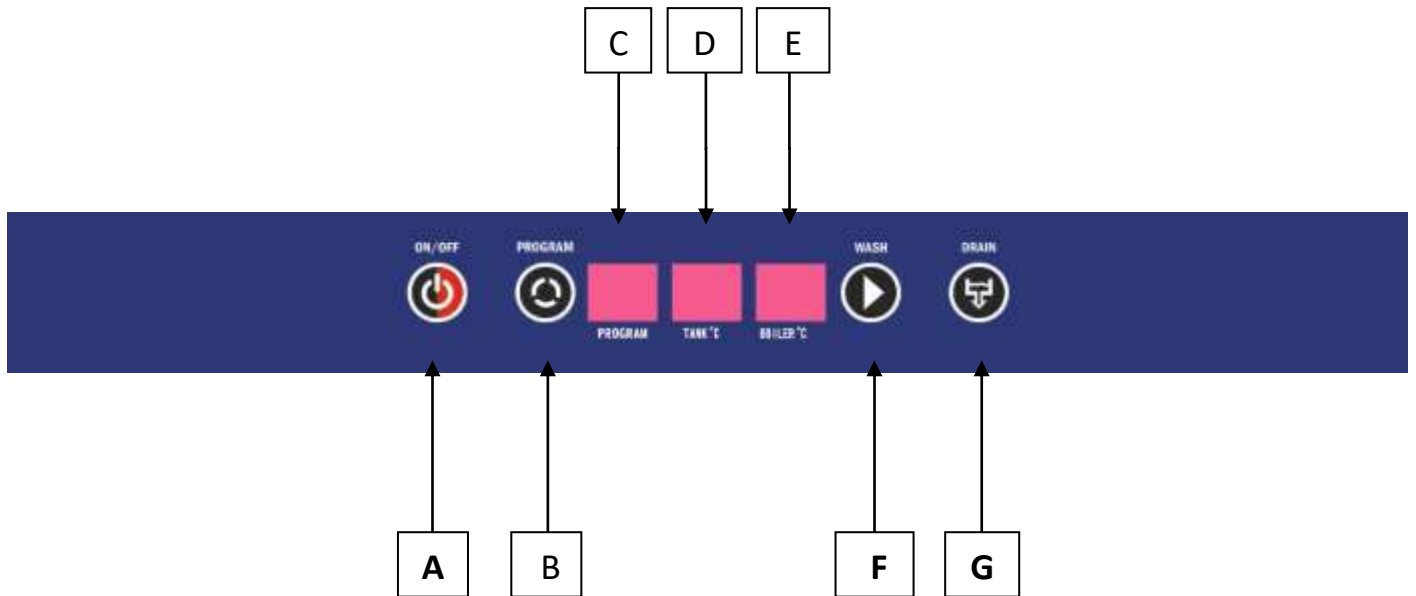

- |          |                                  |
|----------|----------------------------------|
| <b>A</b> | - <b>On-Off Switch</b>           |
| <b>B</b> | - Program Switch                 |
| <b>C</b> | - Program Display                |
| <b>D</b> | - Tank Heat Display              |
| <b>E</b> | - Boiler Heat Display            |
| <b>F</b> | - <b>Wash Button</b>             |
| <b>G</b> | - <b>Drain Button (Optional)</b> |

	<p><b>Important:</b>          The step by step instructions describing how to operate your glasswasher-dishwasher is located at page 29, under II. INSTRUCTIONS FOR USE part.</p> <p>Make sure that you read the instructions before operating your dishwasher.</p>
---	---